

Central Electrónica LRX 2215

Central electrónica para la automatización de persianas enrollables y toldos con la posibilidad de conexión con Sensores de Viento y funcionamiento por medio de cuadro de mando y radio control, para el mando individual y centralizado.

- Mod. **LG 2215** : Sin Radioreceptor
- Mod. **LRS 2215** : 433,92 MHz
- Mod. **LRS2215 SET**: "Narrow Band" 433,92 MHz
- Mod. **LRH 2215** : "Narrow Band" 868,3 MHz

CARACTERÍSTICAS TÉCNICAS

- Alimentación: 230V~ 50/60Hz 600W máx.
- Salida del motor: 230V~ 500W Máx.
- Temperatura de funcionamiento: -10 ÷ 55 °C
- Radioreceptor: ver el modelo
- Radiocontroles compatibles: 12-18 Bit - Rolling Code
- Radiocontroles memorizables: Máx. 6
- Sensores Viento inalámbricos memorizables: Máx. 3
- Dimensiones del embalaje: 110 x 121 x 47 mm.
- Contenedor: ABS UL94V-0 (IP54)

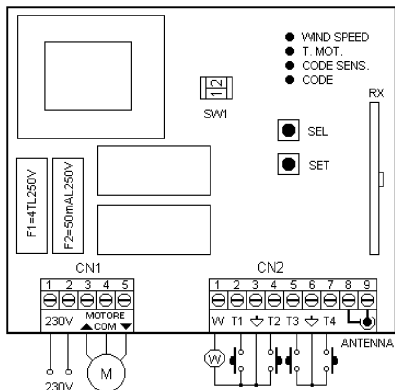

CONEXIONES DEL TABLERO DE BORNES CN1

- 1: Entrada línea 230V~ (Fase).
- 2: Entrada línea 230V~ (Neutro).
- 3: Salida del motor para Ascenso.
- 4: Salida del motor común.
- 5: Salida del motor para Descenso.

CONEXIONES DEL TABLERO DE BORNES CN2

- 1: Entrada "W" Sensor Viento.
- 2: Entrada Local T1 botón Ascenso (NA).
- 3: Entrada común GND Signal.
- 4: Entrada Local T2 botón Descenso (NA).
- 5: Entrada General T3 botón Ascenso (NA).
- 6: Entrada común GND Signal.
- 7: Entrada General T4 botón Descenso (NA).
- 8: Entrada masa antena.
- 9: Entrada polo positivo antena.

CONDICIÓN INICIAL DE FUNCIONAMIENTO

Los aparatos pueden funcionar mediante pulsadores de mando T1 (Up), T2 (Down), pulsadores de mando General T3 (Up), T4 (Down) y en combinación con uno o más radiocontroles. En la configuración de fábrica, la central no posee ningún código de radiocontrol en memoria.

CARACTERÍSTICAS FUNCIONALES:

Funcionamiento de los Pulsadores de mando Local T1 – T2 :

Conectando a las entradas T1 – T2 con baja tensión los pulsadores de mando local (normalmente abiertos) para el accionamiento del cerramiento, se conseguirá el siguiente funcionamiento:

T1 comanda el Ascenso hasta que se cumple el tiempo motor, T2 comanda el Descenso del cerramiento; si se envía un mando en el mismo sentido de marcha antes de que se cumpla el tiempo motor, la central realiza la parada del cerramiento, si se envía un mando en sentido opuesto antes de que se cumpla el tiempo motor, la central realiza una inversión de movimiento.

Funcionamiento de los Pulsadores mando General T3 – T4 :

Conectando las entradas T3 – T4 en baja tensión de los pulsadores de mando general (en general abiertas) para el accionamiento del cerramiento, se consigue el siguiente funcionamiento:

T3 comanda el Ascenso hasta que se cumple el tiempo motor, T4 comanda el Descenso del cerramiento; si se envía un mando en el mismo sentido de marcha antes de que se cumpla el tiempo motor, la central ignora el mando, si se envía un mando en sentido opuesto antes de que se cumpla el tiempo motor, la central realiza una inversión de movimiento.

FUNCIONAMIENTO CON DIFERENTES MODELOS DE RADIOCONTROLES

Se puede realizar la programación de distintos modelos de radiocontroles: memorizando un código (1 botón) se consigue un funcionamiento cíclico Paso - Paso (Ascenso- Stop -Descenso), memorizando dos códigos (2 botones) diferentes se consiguen mandos diferentes, el primero para el Ascenso y el segundo para el Descenso, memorizando un radio-

control serie BeFree (3 botones) se obtienen mandos diferentes, el primero para el Ascenso, el segundo para el Stop y el tercero para el Descenso.

Funcionamiento con radiocontrol con 1 Botón :

Utilizando el radiocontrol con un sólo botón se obtiene el siguiente funcionamiento: El primer impulso comanda la Subida hasta que se cumple el tiempo motor. El segundo impulso acciona el Descenso del cerramiento; si un impulso llega antes de que se cumpla el tiempo del motor, la central detiene el cerramiento, un posterior impulso restablece el movimiento en el sentido opuesto de marcha.

Funcionamiento con radiocontrol de 2 Botones :

Utilizando el radiocontrol con 2 botones se obtiene el siguiente funcionamiento: El primer botón ("Up" asociado al sentido e ascenso) comanda el Ascenso hasta que se cumple el tiempo motor y el segundo botón ("Down" asociado al sentido Descenso) comanda el Descenso del Cerramiento. Si durante el Ascenso se envía nuevamente un mando Up, la central continúa el movimiento de Ascenso, mientras que si se envía un mando Down, la central detiene el movimiento.

El mismo procedimiento es válido en la fase de Descenso.

Funcionamiento con radiocontrol 3 botones (BeFree x1):

Utilizando el radiocontrol BeFree x1, se consigue el siguiente funcionamiento: El botón (Up) comanda el ascenso hasta que se acaba el tiempo motor igual a 2 minutos, el botón (Stop) comanda la parada y el botón (Down) comanda el descenso del cerramiento. Si durante el ascenso o el descenso se envía un mando de (Stop) la central acciona la parada del cerramiento. Si durante el ascenso o el descenso se envía un mando opuesto al movimiento corriente, la central acciona la inversión del sentido de marcha.

Funcionamiento con radiocontrol de 3 botones (BeFree x3 - X6):

Utilizando el radiocontrol BeFree x3 - x6, se consigue el funcionamiento como se describió anteriormente para la versión BeFree x1, además con los dos botones laterales (-) y (+) del radiocontrol se pueden seleccionar los mandos (UP - STOP - DOWN) para 3 usuarios diferentes (BeFree x3) o para 6 usuarios diferentes (BeFree x6). Siempre con los dos botones laterales (-) y (+) del radiocontrol manteniéndolos presionados algunos instantes se puede habilitar o deshabilitar el funcionamiento del sensor sol (la selección se confirma con un breve movimiento Up / Down del motor).

INVERSIÓN DEL MOVIMIENTO DE ROTACIÓN

Si ante el mando (Up) del radiocontrol, la central antes que asociar el ascenso del cerramiento asocia el descenso, será solamente necesario repetir el procedimiento de programación pulsando el botón (Down) y no el (Up) o invertir el cable de Ascenso con el cable de Descenso del motor.

CENTRALIZACIÓN DE GRUPO O GENERAL

Centralización por cable mediante botones

La centralización de dos o más centrales vía cable permite el movimiento simultáneo de Ascenso o Descenso de los cerramientos conectados. La centralización se realiza conectando en paralelo entre sí los tres cables de las entradas T3 (Up), T4 (Down) o la referencia común "GND Signal".

Centralización vía radio mediante radiocontrol

La centralización de dos o más centrales vía radio permite el movimiento simultáneo de Ascenso o Descenso de los cerramientos.

La centralización se realiza introduciendo códigos (botones) iguales de un radiocontrol a todas las centrales o a un grupo, que se encuentren a una distancia que no supere los 20 metros del punto de mando, a fin de obtener el movimiento general o parcial de varias automatizaciones. Para conseguir una centralización radio satisfactoria se debe elegir con cuidado el lugar de la instalación. El campo de acción no está sólo vinculado a las características técnicas del dispositivo, sino que también varía en función de las condiciones radio-eléctricas del lugar.

FUNCIONAMIENTO DEL ANEMÓMETRO

La central electrónica accionará el ascenso del toldo cada vez que el viento supere el valor límite (umbral) de intervención seleccionado.

LÓGICAS DE FUNCIONAMIENTO

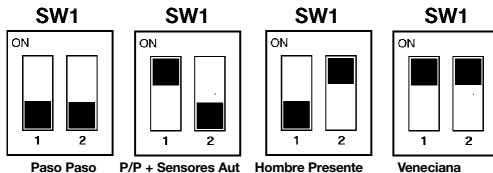

1) Paso - Paso (Dip 1 y 2 OFF)

La central posee una lógica de tipo cíclica "Paso-Paso" cuyo funcionamiento depende del tipo de mando asociado, cuadro de mando o radiocontrol (ver funcionamiento con radiocontrol 1-2-3 Botones).

2) Paso Paso + Sensores Automáticos (Dip 1 ON y Dip 2 OFF)

La central permite el funcionamiento como arriba descrito "Paso-Paso", pero se suma la gestión automática del sensor Viento. En efecto, después de la intervención de uno de los sensores y finalizada la perturbación, pasados 10 minutos, la central comanda el descenso del toldo.

3) Hombre Presente (Dip 1 OFF y Dip 2 ON)

Empleando el radiocontrol y el cuadro de mando se consigue un funcionamiento de tipo Hombre presente, es decir que es necesario mantener constantemente activado el mando para conseguir el movimiento del cerramiento. Soltando el mando se detiene el movimiento.

4) Funcionamiento Veneciana: (Dip 1 y 2 ON)

Utilizando el radiocontrol y el cuadro de mando se consigue un funcionamiento de tipo Veneciana que consiste en lograr un funcionamiento de tipo Hombre Presente durante los primeros 2 segundos. Así es posible que las lamas de la veneciana ejecuten leves rotaciones en un sentido o en el otro para modular a discreción la entrada de luz. Si los mandos enviados tienen una duración que supera los 2 segundos, se consigue el movimiento del toldo en Ascenso o Descenso dependiendo del botón pulsado, hasta que se cumpla el tiempo motor

BOTONES DE PROGRAMACIÓN Y LED DE SEÑALIZACIÓN

Botón SEL : Selecciona el tipo de función que se va a memorizar, la selección está indicada por el centelleo del Led. Pulsando varias veces el botón, es posible colocarse en la función deseada. La selección permanece activa durante 15 segundos y está indicada por el Led centelleante, transcurrido ese tiempo, la central vuelve a su estado original.

Botón SET : Realiza la programación de la función elegida con el botón SEL.

Bot de señalización

Led encendido: opción memorizada.

Led apagado: opción no memorizada.

Led centelleante: opción seleccionada.

MENÚ PRINCIPAL

Referencia Led	Led Apagado	Led Encendido
1) CODE	Ningún código	Código TX Pgm.
2) CODE SENS.	Ningún código	Código Sensores Pgm.
3) T. MOT.	Tiempo motor 2 min.	Tiempo Motor Pgm.
4) Vel, viento	Seguridad Viento 25 Km/h	Seguridad Viento Pgm.

A) CODE (Programación del radiocontrol)

Programación del radiocontrol 1 o 2 Botones.

La programación de los códigos de transmisión del radiocontrol se efectúa del siguiente modo: pulsar el botón SEL, LED CODE comenzará a centellear, el mismo tiempo enviar el primer código preseleccionado con el radiocontrol deseado: el LED CODE comenzará a centellear velozmente, enviar el segundo código para memorizar, LED CODE permanecerá encendido y la programación quedará completada.. Si no es enviado el segundo código dentro de 10 segundos, la central sale de fase de programación, seleccionando el funcionamiento con un solo botón del radiocontrol.

Programación del radiocontrol 3 Botones serie” BeFree”.

La central permite la memorización del radiocontrol “BeFree” sólo con la programación del Botón UP. La programación de los códigos del radiocontrol “ BeFree ” se realiza del siguiente modo: pulsar el botón SEL, LED CODE comenzará a centellear, al mismo tiempo presionar el botón Up del radiocontrol deseado: el LED CODE permanecerá encendido y la programación quedará finalizada.

Borrado El borrado de todos los códigos memorizados se realiza del siguiente modo: Pulsar el botón SEL, el LED CODE comenzará a centellear, luego pulsar el botón SET, el LED CODE se apagará y se habrá completado el procedimiento.

Señalización radiocontroles ya presentes en memoria:

Si se trata de realizar el procedimiento de programación de un radiocontrol ya presente en la memoria, el LED CODE comenzará a parpadear rápidamente durante algunos instantes indicando la imposibilidad, volviendo luego de nuevo a la fase de programación.

Número máximo radiocontroles memorizables:

Si el número máximo de radiocontroles memorizables se ha alcanzado, repitiendo la operación de programación, la central hace notar la imposibilidad con el parpadeo de todos los led a excepción del LED CODE que queda encendido fijo. Después de 10 segundos la central sale de la programación.

B) CODE SENS. (Programación del Sensor inalámbrico)

Programación Sensor Viento Inalámbrico.

La programación del código de transmisión del Sensor Viento inalámbrico se realiza del siguiente modo: situarse con el botón SEL en el centelleo del LED CODE SENS. y al mismo tiempo enviar el código del Sensor Viento inalámbrico por medio del botón dedicado colocado dentro del Sensor: el LED CODE SENS. permanecerá encendido y la programación quedará finalizada. Si no se envía el código del Sensor Viento inalámbrico dentro de los 2 minutos siguientes, la central sale de la fase de programación.

Borrado.

El borrado de los códigos Sensor Viento inalámbrico memorizados se realiza del siguiente modo: Pulsar el botón SEL, el LED CODE SENS. comenzará a centellear, luego pulsar el botón SET, el LED CODE SENS. se apagará y se habrá completado el procedimiento.

Señalización Sensor Viento inalámbrico ya presente en memoria:

Si se trata de realizar el procedimiento de programación del Sensor Viento inalámbrico ya presente en la memoria, el LED CODE SENS. comenzará a parpadear rápidamente durante algunos instantes indicando la imposibilidad, volviendo luego de nuevo a la fase de programación.

Número máximo Sensor Viento inalámbrico memorizables:

Si el número máximo de Sensores Viento inalámbricos memorizables se ha alcanzado, repitiendo la operación de programación, la central hace notar la imposibilidad con el parpadeo de todos los led a excepción del LED CODE SENS. que queda encendido fijo. Después de 10 segundos la central sale de la programación.

Señalización

Ante la falta de comunicación entre el Sensor Viento inalámbrico y la central, pasados 20 minutos se activará automáticamente el ascenso de seguridad del cerramiento. Si la falta de comunicación persiste, otros mandos llevarán siempre la central a la condición de seguridad.

C) T. MOT. (Programación Tiempo Motor máx. 4 min.)

La central se suministra con un tiempo de alimentación del motor de dos minutos (LED T.MOT. OFF).

La programación del tiempo del motor se debe realizar con el cerramiento descendido y del siguiente modo:

Utilizando el botón SEL colocarse sobre el LED T.MOT. centelleante, luego pulsar de modo continuo el botón SET, el cerramiento comenzará el ascenso, cuando se alcance el punto deseado, soltar el botón SET, en ese momento se producirá la memorización del tiempo del motor y el LED T.MOT. permanecerá encendido.

Cuando se utilice una automatización con tope, es aconsejable memorizar un tiempo algunos segundos mayor que el necesario para que el cerramiento alcance el tope.

Cuando se dese un tiempo del motor infinito, realizar el mismo procedimiento de programación manteniendo presionado el botón SET en forma continua durante un tiempo menor de dos segundos, el LED T.MOT. permanecerá encendido y la programación del tiempo infinito habrá finalizado. Si hubo un error en la programación, es posible repetir la operación.

D) WIND SPEED (Programación umbral Seguridad Viento)

Visualización del umbral de Viento programado

La visualización de la selección del umbral de Seguridad viento se realiza del siguiente modo: Colocarse con el botón SEL sobre el LED WIND SPEED, el led comenzará a realizar un doble centelleo una cantidad de veces igual al umbral de Seguridad contra el viento que se encuentra en memoria (cada doble centelleo del LED WIND SPEED equivale a un incremento de 5 Km/h), (por ejemplo: 5 centelleos del LED WIND SPEED = 25 Km/h).

Selección del umbral de Seguridad viento entre 5 y 40 km/h

El sensor se suministra con un umbral de intervención de Seguridad contra el viento de 25 km/h (LED WIND SPEED OFF).

La programación de la selección del umbral de Seguridad contra el viento se realiza del siguiente modo: colocarse con el botón SEL en LED WIND SPEED y presionar el botón SET para comenzar el procedimiento de programación: al mismo tiempo el LED WIND SPEED comenzará a realizar un centelleo doble; (cada centelleo doble del LED WIND SPEED equivale a un incremento de 5 Km/h), presionar el botón SET al alcanzar el umbral deseado; en el mismo momento se realizará la memorización del valor seleccionado y el LED WIND SPEED seguirá encendido (ejemplo: 5 centelleos dobles del LED WIND = 25 Km/h).

Si la programación realizada es incorrecta, es posible repetir la operación.

MENÚ SECUNDARIO 1

La central es suministrada por el fabricante con la posibilidad de seleccionar solamente las funciones del menú principal.

Si desea habilitar las funciones descritas en el menú secundario 1, proceda del siguiente modo: pulsar el botón SET de modo continuo durante 5 segundos, transcurrido este tiempo se producirá el centelleo alternado de los Leds T.MOT. y Led WIND SPEED: De este modo se dispondrá de 30 segundos de tiempo para seleccionar las funciones del menú secundario mediante el uso de los botones SEL y SET, después de transcurridos otros 30 segundos, la central vuelve al menú principal.

MENÚ SECUNDARIO 1

Referencia Led	Led Apagado	Led Encendido
A) CODE	PGM a distancia = OFF	PGM a distancia = ON
B) CODE SENS.	Ascenso seguridad = OFF	Ascenso seguridad = ON
C) T. MOT.	Intermitente ON/OFF	
D) WIND SPEED	Intermitente ON/OFF	

A) CÓDIGO (Programación del Radiocontrol a distancia) :

La central permite la programación de un código de transmisión sin intervenir directamente con el botón SEL de la central sino realizando la operación a distancia.

La programación de un código de transmisión a distancia se realiza del siguiente modo: Enviar, de forma continua, el código de un radiocontrol antes memorizado durante un tiempo mayor de 10 segundos, en ese momento la central entra en la modalidad de programación como se describe arriba para el LED CODE en el menú principal.

La central es suministrada por el fabricante con la programación de un código de trans-

misión a distancia inhabilitada; si se desea habilitar la función proceder del siguiente modo: controle que el menú secundario esté habilitado (indicado por el centelleo alternado de los Led T. MOT. y Led WIND SPEED), ubíquese con el botón SEL sobre el LED CODE centelleante, luego pulse el botón SET, en ese momento el LED CODE se encenderá en forma permanente y la programación habrá finalizado. Repita la operación si desea restablecer la configuración anterior.

B) CODE SENS. (Ascenso de seguridad) :

La central lleva de fábrica la función Subida de seguridad deshabilitada, si se desea habilitar la función, de modo que pasadas 12 horas de inactividad del sensor Viendo la central automáticamente realice la subida de seguridad, proceder del siguiente modo: controle que el menú secundario esté habilitado (indicado por el centelleo alternado de los Led T. MOT. y Led WIND SPEED), ubíquese con el botón SEL sobre el LED CODE SENS. centelleante, luego pulse el botón SET, en ese momento el LED CODE SENS. se encenderá en forma permanente y la programación habrá finalizado. Repita la operación si desea restablecer la configuración anterior.

MENÚ SECUNDARIO 2

La central es suministrada por el fabricante con la posibilidad de seleccionar solamente las funciones del menú principal.

Si desea habilitar las funciones descritas en el menú secundario 2, proceda del siguiente modo: Entrar en el menú secundario 1 (como se describe en el relativo párrafo) y luego presionar nuevamente el botón SET en forma continua durante 5 segundos luego de los cuales se producirá el centelleo simultáneo de los Led T.MOT. y Led WIND SPEED, de este modo se dispondrá de 30 segundos de tiempo para seleccionar las funciones del menú secundario 2 utilizando los botones SEL y SET, posteriormente después de otros 30 segundos, la central vuelve al menú principal.

MENÚ SECUNDARIO 2

Referencia Led	Led Apagado	Led Encendido
A) CODE	Movimientos Auto = OFF	Movimientos Auto = ON
B) CODE SENS.	Test Anemómetro = OFF	Test Anemómetro= ON
C) T. MOT.	Intermitente ON/OFF	
D) WIND SPEED	Intermitente ON/OFF	

A) CODE (Bloqueo movimientos Automáticos) :

La central permite el Bloqueo de los movimientos automáticos (Ascenso/Descenso del toldo en el mando del Sensor Viento o de la función de Sensores automáticos). De este modo, si durante el movimiento se envía un mando Stop por medio del radiocontrol, la central bloquea momentáneamente los movimientos automáticos hasta el siguiente mando de Ascenso o Descenso. El fabricante entrega la central con el Bloqueo de los movimientos automáticos inhabilitado, si se desea habilitar la función proceder como sigue: controle que el menú secundario esté habilitado (indicado por el centelleo simultáneo de los Led T. MOT. y Led WIND SPEED), ubíquese con el botón SEL sobre el LED CODE centelleante, luego pulse el botón SET, en ese momento el LED CODE se encenderá en forma permanente y la programación habrá finalizado. Repita la operación si

desea restablecer la configuración anterior.

B) CODE SENS. (Test Anemómetro de cable) :

La central permite comprobar el funcionamiento del Sensor Viento conectado y el sentido de rotación correcto. Cuando se realiza la instalación se aconseja colocar el toldo en posición intermedia para comprobar los movimientos de confirmación durante los test. Después de comprobar el funcionamiento correcto del sensor Viento es necesario deshabilitar el Test.

Test Anemómetro : Girar manualmente las paletas del Anemómetro, en ese instante la central accionará el ascenso durante un tiempo de 5 seg.

Programación: La central se entrega con el Test del sensor de viento con cable deshabilitado. Si desea habilitar el Test, proceda del siguiente modo: controle que el menú secundario esté habilitado (indicado por el centelleo simultáneo de los Led T. MOT. y Led WIND SPEED), ubíquese con el botón SEL sobre el LED CODE SENS. centelleante, luego pulse el botón SET, en ese momento el LED CODE SENS. se encenderá en forma permanente y la programación habrá finalizado. Repita la operación si desea restablecer la configuración anterior.

Importante: para el test Sensor Viento inalámbrico tomar como referencia el manual del Sensor Viento inalámbrico.

RESET

Cuando sea oportuno restablecer la configuración de fábrica de la central, pulsar los botones SEL y SET simultáneamente, en ese momento se producirá el encendido simultáneo de todos los led de señalación e inmediatamente después se apagarán.

IMPORTANTE PARA EL USUARIO

- El dispositivo no debe ser utilizado por niños o por personas con capacidades psicofísicas reducidas, a menos que estén vigilados o hayan sido instruidos sobre el funcionamiento y las modalidades de uso.

- *No permitir que los niños jueguen con el dispositivo y mantener los radiocontrols lejos de su alcance.*

- **ATENCIÓN:** *guarde este manual de instrucciones y respete las indicaciones sobre seguridad que contiene. El no cumplimiento de las indicaciones podría generar daños y graves accidentes.*

- *Controlar periódicamente el equipo a fin de detectar posibles daños. No utilizar el dispositivo si es necesario realizar una reparación.*

- *Se recomienda realizar las operaciones de apertura y cierre del toldo o de la persiana enrollable en condiciones de visibilidad, asegurándose de que no haya personas que se puedan encontrar en condiciones de peligro durante el movimiento.*

Los productos:

LG2215 – LRS2215 – LRS2215 SET – LRH2215

son conformes a las especificaciones de las Directivas
RED 2014/53/EU, EMC 2014/30/EU, LVD 2014/35/EU.



IMPORTANTE PARA EL INSTALADOR

- *La central ha sido proyectada para permitir al instalador la automatización del cerramiento como toldos y persianas enrollables de modo que se ajuste a cuanto previsto por la normativa vigente. El efectivo cumplimiento de las obligaciones y el respeto de los requisitos mínimos de seguridad es obligación del instalador.*

Se recomienda realizar la instalación respetando la EN 60335-2-97 "Seguridad de los aparatos de uso doméstico y similar" parte 2 "Normas especiales para motores de movilización para persianas, toldos de exteriores, toldos y aparatos enrollables similares".

Para esto se recomienda la instalación combinando a esta central componentes (motor, partes mecánicas, etc.) que puedan satisfacer los correspondientes requisitos de seguridad.

- *La central debe estar conectada a la red de alimentación y no posee ningún tipo de dispositivo de seccionamiento de la línea eléctrica 230 Vac, por lo tanto, será responsabilidad del instalador prever un dispositivo de seccionamiento en la instalación. Es necesario instalar un interruptor omnipolar con categoría III de sobreten-sión. Éste debe colocarse de modo que quede protegido de posibles cierres acci-dentales.*

- *Para las conexiones (alimentación y salida motores) se recomienda emplear cables flexibles con envoltura aislante de polipropileno armonizado (H05RN-F) con una sección mínima de los conductores igual a 0,75 mm².*

- *La fijación de los cables de conexión debe garantizarse mediante el ensamble de las abrazaderas de cable en dotación en el interior del producto.*

- *Cuando se seleccione el motor que hay que combinar a la central, respete las indi-caciones de potencia máxima contenidas en este manual.*

Cuando se utilizan dos o más centrales, para un correcto funcionamiento de la parte radioreceptora, se aconseja instalarlas a una distancia de 3 metros como mínimo una de otra.

Si se utilizan dos o más centrales se aconseja, para evitar interferencias de radio, uti-lizar un solo sensor de tipo inalámbrico

Atención

Todas las operaciones que requieren la apertura de la cubierta (conexión cables, programación, reparación, etc.) deben ser realizadas durante la fase de instalación por personal experto. Para otras operaciones que requieran abrir nuevamente la cubierta (reprogramación, reparación o modificaciones de la instalación) contactar la asistencia técnica.