

SERIE NF – IM 1001 – 80

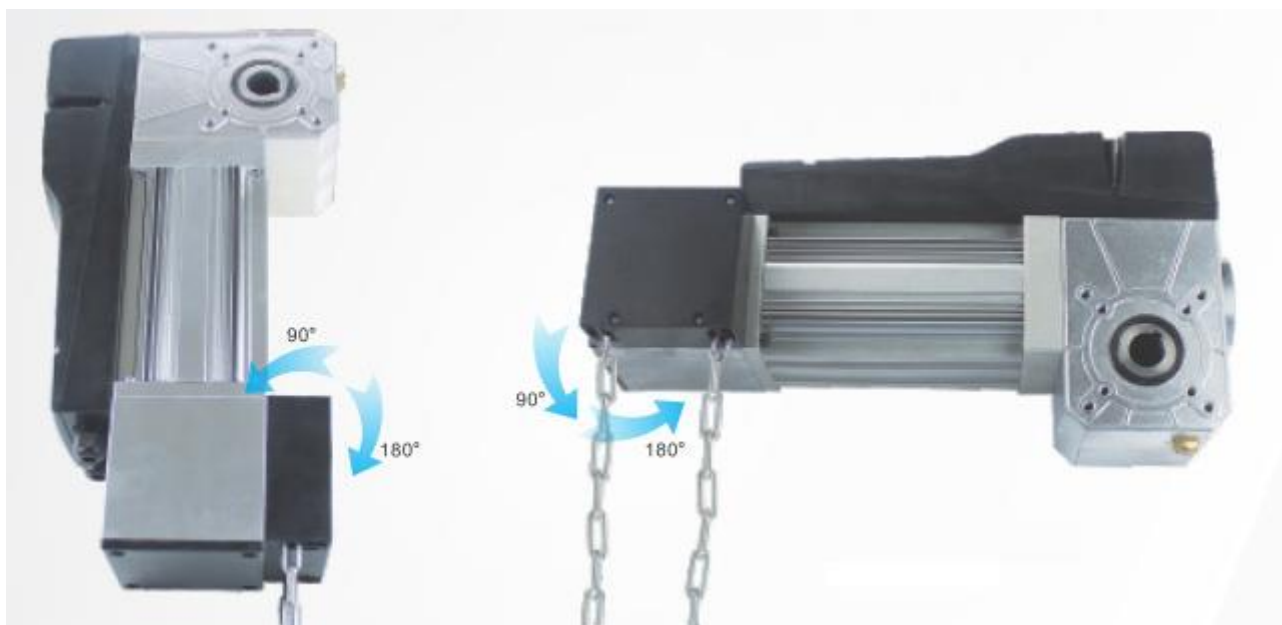

Motorreductor electromecánico para puertas seccionales industriales de ataque al eje.

Desbloqueo mediante cadena

El motor puede colocarse fácilmente en posición horizontal o vertical, adaptándose al espacio existente.

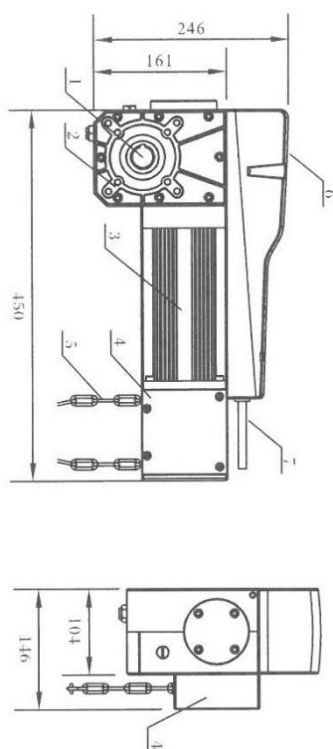

IM-1001-80

Potencia motor	1000W
Par	80 Nm
Agujero eje salida	25,4 mm
Revoluciones en salida	24 r.p.m
Tiempo de trabajo (minuto)	15
Tensión alimentación	220 V
Condensador arranque	28 μ F
Condensador funcionamiento	25 μ F
Peso	14 Kg

NF - SC2001



Central electrónica con seta para parada de emergencia